

# Programa de Educação Financeira & Previdenciária

2017



**Boticário**Prev  
Previdência Privada Grupo Boticário

# Planejamento Financeiro



**Boticário**Prev  
Previdência Privada Grupo Boticário

# QUAIS AS CONSEQUÊNCIAS DA FALTA DE CONTROLE FINANCEIRO?



## CONSEQÜÊNCIAS DA FALTA DE CONTROLE FINANCEIRO

### NO TRABALHO

Desmotivação / **Desinteresse**

Faltas **constantes**

Falta de **concentração**

Aumento de **acidentes de trabalho**

Baixa **Produtividade**

# CONSEQÜÊNCIAS DA FALTA DE CONTROLE FINANCEIRO

## VIDA PESSOAL

Aumento do **stress**

Aparecimento de **doenças** de fundo emocional

**Insônia**, impaciência e violência

Problemas de **relacionamento inter-pessoal**

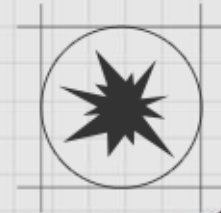
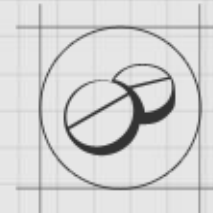
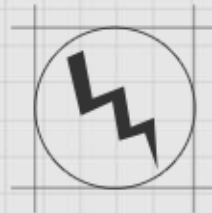

# O QUE É PLANEJAMENTO?

“Determinação dos objetivos ou metas de um empreendimento, como também a coordenação dos meios para atingi-los”. (Dicionário Michaelis)

Em outras palavras: **O planejamento é a definição de um futuro desejado e de meios para alcançá-lo.**

“O que?”

“Como?”.

# PLANEJAMENTO FINANCEIRO

237  
548  
122  
+ 393



## O QUE É?

- Não é apenas “anotar despesas realizadas”.
- É uma maneira de (você) colocar no papel e controlar tudo que ganha e tudo que gasta ao longo dos meses.
- Esta prática permite que você organize as necessidades de sua família e planeje os gastos.
- Fazer um orçamento ajuda você a entender melhor tudo que você pode comprar e a equilibrar as suas despesas.
- É a forma de garantir a estabilidade no presente, visando prevenir para o futuro.
- É necessário avaliar se você precisa mesmo comprar um bem e ter cuidado nos parcelamentos a juros elevados.

## POR QUE FAZER UM PLANEJAMENTO NÃO É FÁCIL?

- ✓ É cada dia mais comum ver as pessoas envolvidas em atividades que **colocam sua vida pessoal em segundo plano**, em razão da “correria” do dia-a-dia;
- ✓ A rotina de controlar gastos e traçar estratégias **requer disciplina**, logo, não é tão prazerosa quanto comer o que gosta, fazer compras, descansar em momentos livres, exercitar-se, etc.;
- ✓ O grande filão do planejamento financeiro é a **Sedução ao consumo**, conseguir dizer “não” a você mesmo não é fácil, mas é fundamental para o planejamento.

# PLANEJAMENTO FINANCEIRO

QUAL É OU SÃO  
SEUS OBJETIVOS DE VIDA ?

Você já sabe? Se ainda não colocou no papel é o momento de fazer!!!

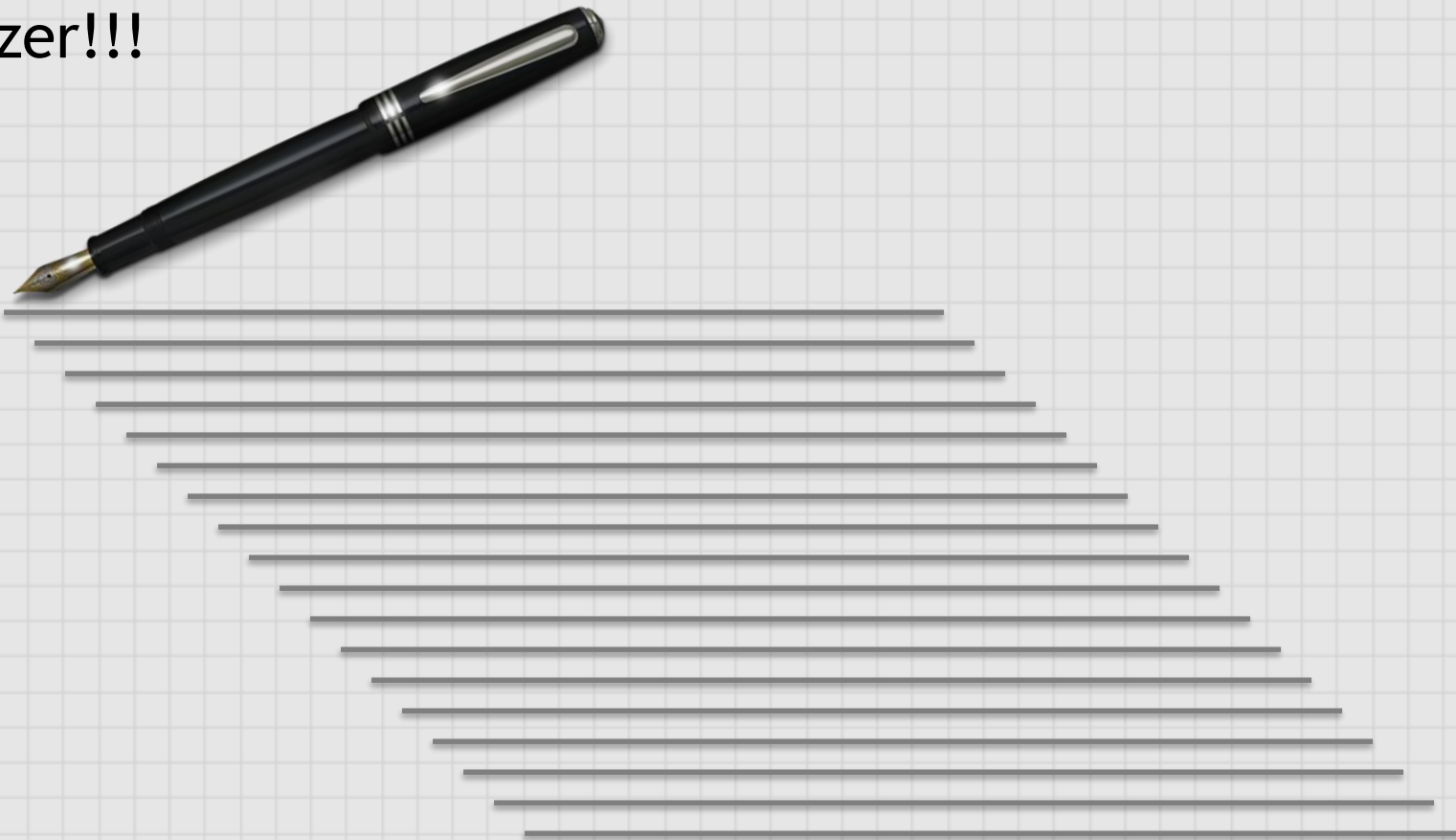

As despesas podem ser classificadas em: despesas fixas, variáveis, extras e adicionais:

**Despesas Fixas:** são aquelas que têm o mesmo valor mensalmente, e por isso podem ser previstas com antecedência. Exemplo: aluguel, condomínio, habitação, escola, empregada, IPTU, IPVA, prestação do carro, seguro do carro, etc.

**Despesas Variáveis:** são aquelas que acontecem todos os meses, mas não possuem um valor fixo, variam proporcionalmente à necessidade de consumo e podemos tentar reduzi-las. Exemplo: água, energia elétrica, telefone, gastos com combustível, supermercado, medicamentos, padaria, cuidados pessoais, gás, etc.

**Despesas Extras:** são despesas que não temos como prever o valor gasto, mas precisamos manter uma reserva para elas. Exemplo: manutenção da casa, manutenção do carro, dentista, médico, hospital, etc.

**Despesas Adicionais:** são despesas que não precisam acontecer todos os meses. Exemplo: restaurantes, viagens, cinema, teatro, presentes, compra de roupas, etc

# PLANEJAMENTO FINANCEIRO

A análise das despesas, de forma geral, deve seguir o padrão apresentado no quadro abaixo:

<b>Despesas</b>	<b>% da Renda Líquida</b>
Moradia	30%
Alimentação	25%
Saúde e Higiene	15%
Transportes	12%
Educação	8%
Lazer	5%
Diversos	5%
<b>Total</b>	<b>100%</b>

## COMO FAZER MEU ORÇAMENTO FINANCEIRO?

### Etapas para construir um bom orçamento:

**Etapa 1:** Elaboração de Orçamento: Levantamento de todas as informações relacionadas a receitas (salários), despesas (gastos diversos), dívidas e eventuais investimentos (algum tipo de poupança). O orçamento deve ser feito para um horizonte de um ano.

• **Etapa 2:** Estipular metas e objetivos de curto, médio e longo prazo. Nesse momento serão traçadas as metas e objetivos: Onde você quer chegar? O que quer fazer?

**Etapa 3:** Estabelecer planos para quitação das dívidas e início de poupança/investimentos. Etapa importantíssima para o longo prazo.

**Etapa 4:** Acompanhamento do plano traçado.



Vamos exercitar o  
orçamento  
financeiro!!!

## GERENCIANDO OS GASTOS

Diferentes formas de pagamentos

**À vista:** opte por esta forma de pagamento. Você pode obter **bons descontos**

**A prazo:** fique atento **às taxas de juros** cobradas no financiamento, compare o preço à vista com o total das parcelas e lembre-se que:

- Mesmo no parcelamento “sem acréscimo” geralmente estão **embutidos altos juros**
- **Atrasos no pagamento** da prestação de financiamento implicam em **acréscimos exorbitantes**
- É assegurada ao consumidor a **liquidação antecipada dos débitos**, total ou parcial, mediante a **redução proporcional de juros** e demais acréscimos



# O QUE LEVA AO ENDIVIDAMENTO

## CONSUMISMO?

Motivação à **compra imediata**

- Impulso, modismo, novas tecnologias, status e etc...

## Promoções

- Compra sem necessidade, motivada por ofertas e etc.

**Fácil acesso** a diferentes linhas de créditos

- Cheque especial, cartão de crédito, credito pessoal...



# PLANEJAMENTO FINANCEIRO

“Armadilhas do dia-a-dia”

**\$ Endividamento** => avalie com seriedade e responsabilidade a necessidade de se endividar com cheque especial, cartão de crédito ou linhas de financiamento ao consumidor;

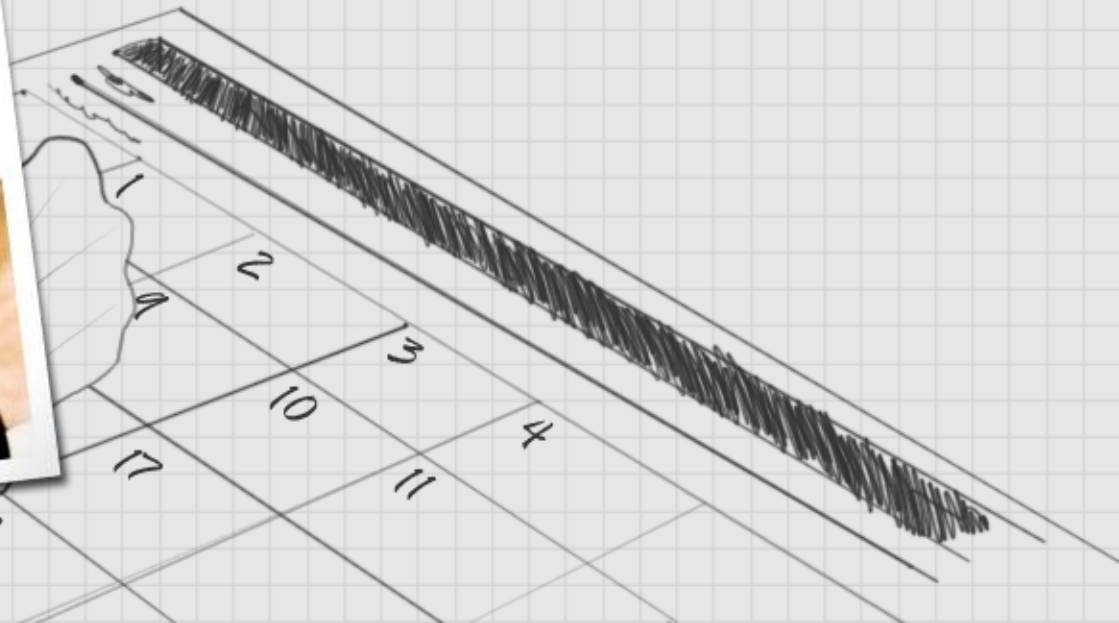

# PLANEJAMENTO FINANCEIRO

“Armadilhas do dia-a-dia”

**\$ Evite supérfluos => lembre-se do amigo que comprou uma bicicleta ergométrica, que virou “cabide”. Não deixe levar por rompantes de consumismo;**

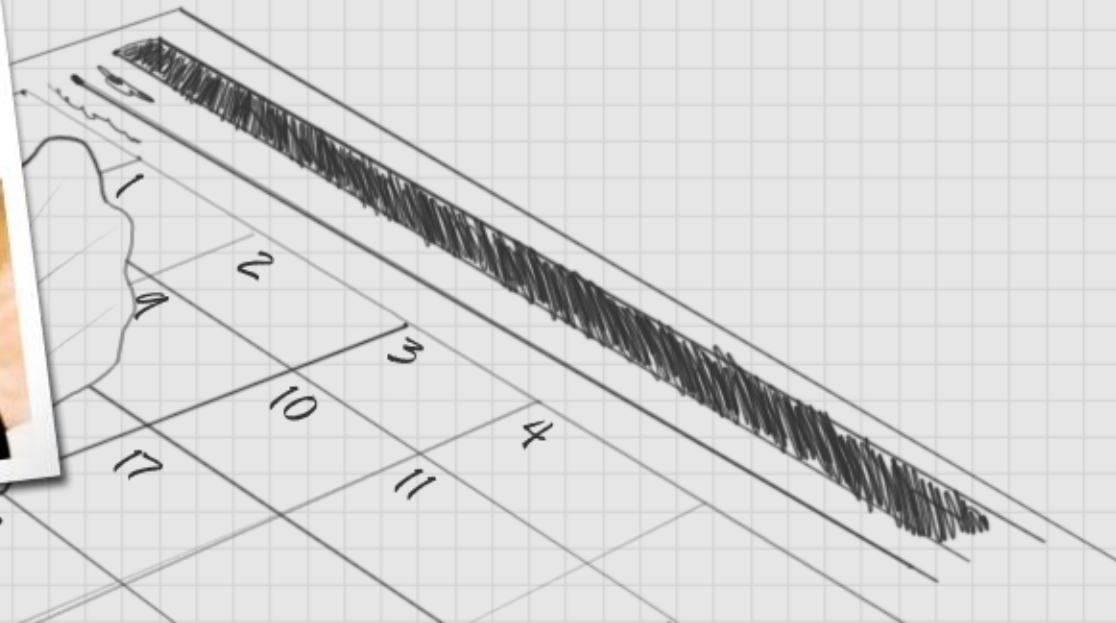

# EFEITO ICEBERG “BOLA DE NEVE”

Taxa média equivalente ficou  
em 8,79% (ou 174,74% ao ano)

## SIMULAÇÃO CHEQUE ESPECIAL

<b>Cheque Especial (8,79%)</b>	<b>R\$ 300,00</b>
1º Mês - R\$ 26,37	R\$ 326,37
2º Mês - R\$ 31,21	R\$ 355,06
6º Mês - R\$ 40,18	R\$ 457,16
12º Mês - R\$ 66,62	R\$ 757,88

# PLANEJAMENTO FINANCEIRO

“Armadilhas do dia-a-dia”

**\$ Pagar contas em atraso => tenha atenção ao vencimento de suas contas e os juros e multas cobradas por pagamentos em atraso;**

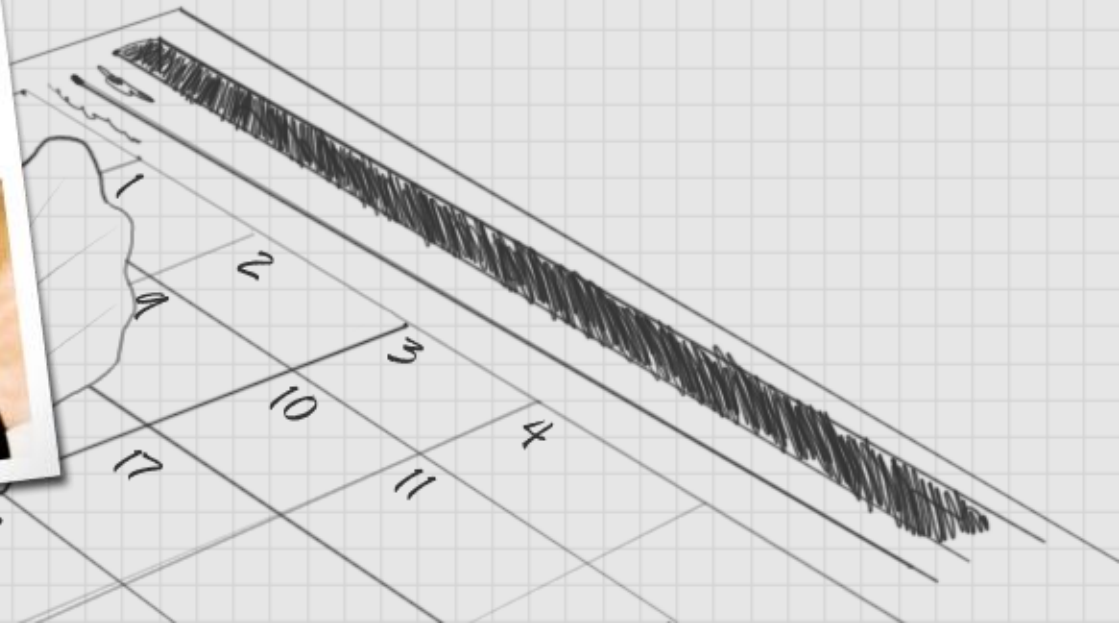



# PLANEJAMENTO FINANCEIRO

“Armadilhas do dia-a-dia”

**\$ Empréstimos a parentes e amigos =>**  
Seja diplomático. Uma boa desculpa evita aborrecimentos futuros. Normalmente, esses empréstimos acabam com amizades, separam familiares e, quando pagos, o são em prazo bastante superior ao combinado;



**Boticário**Prev  
Previdência Privada Grupo Boticário